

SWDO 61011-XX

DEU



Bedienungsanleitung



Inhalt

1 Zu dieser Anleitung	3	11 Außerbetriebnahme	10
1.1 Gültigkeit, Aufbewahrung und Weitergabe der Anleitung	3	12 Entsorgen	10
1.2 Symbole	3		
2 Sicherheit	3		
2.1 Bestimmungsgemäße Verwendung	3		
2.2 Sicherheitshinweise	3		
2.3 Konformität	4		
3 Funktion	4		
4 Geräteübersicht	5		
4.1 Technische Daten	5		
5 Inbetriebnahme	6		
5.1 Gerät anlernen	6		
5.2 Montage	7		
5.2.1 Montageort auswählen	7		
5.2.2 Mit Klebestreifen montieren	8		
6 Bedienung	8		
7 Anzeigen	8		
7.1 Statusanzeigen	8		
7.2 Fehleranzeigen	9		
8 Batterien wechseln	9		
9 Reinigen	9		
10 Werkseinstellung herstellen	10		

1 Zu dieser Anleitung

1.1 Gültigkeit, Aufbewahrung und Weitergabe der Anleitung



Diese Anleitung gilt für den Fensterkontakt innenliegend - optisch (SWDO 61011-xx). Die Anleitung enthält alle Informationen, die für die Montage, Bedienung, Außerbetriebnahme und Entsorgung notwendig sind. Bevor mit dem Gerät gearbeitet wird, ist diese Anleitung vollständig und gründlich zu lesen. Die Anleitung ist aufzubewahren und an nachfolgende Benutzer weiterzugeben.

 Diese Anleitung/zusätzliche Systeminformationen sind stets aktuell unter www.wesmartify.de zu finden.

 Systeminformationen, Funktionen und Bedienschritte aus der Anleitung des Access Point (HAP 2001) sind zu berücksichtigen.

1.2 Symbole

Folgende Symbole werden in dieser Anleitung verwendet:

-  Hinweis: Kennzeichnet eine wichtige oder nützliche Information
-  Voraussetzung
-  Ergebnis, das aus einer Handlung erfolgt

- Aufzählung ohne feste Reihenfolge
- 1., 2. Anweisung mit fester Reihenfolge

2 Sicherheit

2.1 Bestimmungsgemäße Verwendung

Der Fensterkontakt innenliegend – optisch (SWDO 61011-xx) ist eine Systemkomponente des wesmartify Smart Home Systems und dient der

- Installation in wohnungsähnlichen Umgebungen,
- Erkennung von geöffneten oder geschlossenen Fenstern bzw. Türen,
- drahtlosen Kommunikation im Homematic IP Netzwerk.

Jegliche andere Verwendung, Änderungen und Umbauten sind ausdrücklich untersagt. Eine nicht bestimmungsgemäße Verwendung führt zu Gefahren, für die der Hersteller nicht haftet und zum Gewährleistungs- und Haftungsausschluss.

2.2 Sicherheitshinweise

Zur Vermeidung von Unfällen mit Personen- und Sachschäden sind alle Sicherheitshinweise in dieser Anleitung zu beachten. Für Personen- und Sachschäden, die durch unsachgemäße Handha-

being oder Nichtbeachten der Gefahrenhinweise verursacht werden, wird keine Haftung übernommen. In solchen Fällen erlischt jeder Gewährleistungsanspruch. Für Folgeschäden wird keine Haftung übernommen.

- Dieses Gerät arbeitet mit unsichtbarem Infrarotlicht. Bitte halten Sie mindestens 20 cm Abstand vom Gerät zum Auge ein!
- Das Gerät nur in technisch einwandfreiem Zustand verwenden.
- Die Leistungsgrenzen des Gerätes und dessen Umgebungsbedingungen einhalten.
- Das Gerät nur in trockener sowie staubfreier Umgebung betreiben.
- Das Gerät keinem Einfluss von Feuchtigkeit, Vibrationen, ständiger Sonnen- oder anderer Wärmeeinstrahlung, Kälte oder mechanischen Belastungen aussetzen.
- Sicherstellen, dass keine Kinder mit dem Produkt oder der Verpackung spielen. Gegebenenfalls Kinder beaufsichtigen.
- Starkes Fremdlicht und Verschmutzungen des Sensors können zu Funktionseinschränkungen führen.

2.3 Konformität

Hiermit erklärt der Hersteller, dass das Gerät der Richtlinie 2014/53/EU entspricht. Der vollständige Text der EU-Konformitätserklärung ist unter der folgenden Internetadresse verfügbar: www.wesmartify.de

3 Funktion

Der Fensterkontakt innenliegend - optisch (SWDO 61011-xx) wird innerhalb eines Fenster- oder Türrahmens montiert und erkennt durch einen Infrarot-Sensor geöffnete Fenster bzw. Türen. Der Status geöffneter Fenster bzw. Türen wird in der wesmartify App angezeigt und an andere Komponenten übermittelt. An den Komponenten werden geöffnete Fenster bzw. Türen durch ein Symbol im Display signalisiert. In Verbindung mit dem Heizkörperthermostat (ETRV) ist eine Absenkung der Raumtemperatur während des Lüftens möglich.

Die Kommunikation mit anderen Komponenten erfolgt über das Homematic (HmIP) Funkprotokoll. Die Funkübertragung wird auf einem nicht exklusiven Übertragungsweg realisiert, weshalb Störungen nicht ausgeschlossen werden können. Störeinflüsse können z. B. hervorgerufen werden durch Schaltvorgänge, Elektromotoren oder defekte Elektrogeräte.



Die Reichweite in Gebäude kann stark von der im Außenbereich (Freifeld) abweichen.



Starkes Fremdlicht und Verschmutzungen des Sensors können zu Funktionseinschränkungen führen.

4 Geräteübersicht

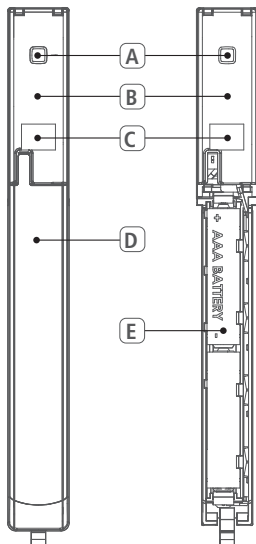

- (A) Systemtaste (Anlerntaste und LED)
- (B) Elektronikeinheit
- (C) Infrarot-Sensor
- (D) Abdeckkappe
- (E) Batteriefach

4.1 Technische Daten

Geräte-Kurzbezeichnung	SWDO 61011-xx
Versorgungsspannung	1x 1,5 V LR03/Micro/AAA
Stromaufnahme	50 mA max.
Batterielebensdauer	5 Jahre (typ.)
Schutzart	IP20
Umgebungstemperatur	-10 bis 50 °C
Abmessungen (B x H x T)	166,5 x 12,5 x 19 mm
Gewicht	47 g (inkl. Batterie)
Funkfrequenz	868,3 MHz/869,525 MHz
Max. Funk-Sendeleistung	10 dBm
Empfängerkategorie	SRD category 2
Typ. Funkreichweite	230 m (im Freifeld)
Duty Cycle	< 1 % pro h/< 10 % pro h
Richtlinien	2014/53/EU Funkanlagen

5 Inbetriebnahme

5.1 Gerät anlernen

Das Gerät kommuniziert über den Access Point mit weiteren wesmartify Komponenten. Dazu ist das Anlernen am Access Point notwendig.

⇒ Der Access Point ist über die wesmartify App eingerichtet.

1. Die wesmartifyApp auf dem Smartphone öffnen.
2. Den Menüpunkt Gerät Anlernen auswählen.
3. Die Verriegelung des Gerätes nach unten drücken und die Abdeckkappe nach unten abziehen (vgl. Abb. unten).
4. Den Isolierstreifen aus dem Batteriefach herausziehen. Der Anlernmodus wird automatisch für 3 Minuten aktiviert.

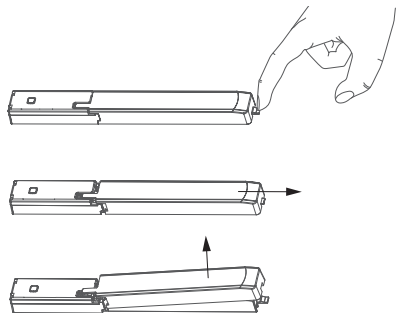

Der Anlernmodus ist manuell über die Systemtaste (vgl. „Geräteübersicht“ auf Seite 5) für 3 Min. aktivierbar. Die Abdeckkappe noch nicht aufsetzen.

5. Das Gerät erscheint automatisch in der App.
6. Zur Bestätigung die letzten vier Ziffern der Gerätenummer (SGTIN) eingeben oder den beiliegenden QR-Code Scannen. Die Gerätenummer befindet sich unter dem QR-Code bzw. im Batteriefach.



Nach einem erfolgreichen Anlernvorgang leuchtet die LED grün. Leuchtet die LED rot, den Vorgang wiederholen.

7. Den Anweisungen in der App folgen.

5.2 Montage

Vor der Montage muss ein geeigneter Montageort ausgewählt werden. Die Montage erfolgt mit doppelseitigen Klebestreifen.

5.2.1 Montageort auswählen

Für die Auswahl eines geeigneten Montageortes folgende Voraussetzungen beachten:

- Das Fenster oder die Tür für die Montage des Gerätes auswählen.
- Der Fenster- und Türkontakt ist im oberen Drittel des Fenster-/Türrahmens auf der gegenüberliegenden Seite des Anschlags zu montieren (vgl. Abb. unten).

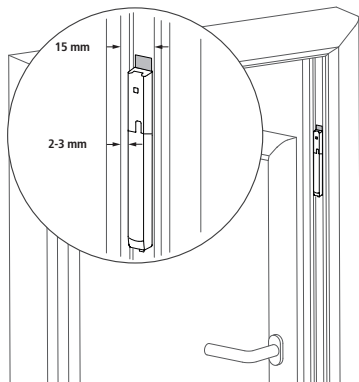

Zur Montage muss der Abstand zwischen Fenster-/Türflügel und Fenster-/Türrahmen im geschlossenen Zustand mindestens 15 mm betragen. Ist der Abstand zu gering, kann das Gerät nicht montiert werden.



Der ideale Abstand zwischen der Gehäusekante des montierten Gerätes und der Innenseite des Tür-/Fensterflügels beträgt 2-3 mm (vgl. Abb. unten).



Bei schlecht reflektierenden Oberflächen (z. B. dunkle Fensterrahmen), den Reflektor gegenüber des Infrarot-Sensors an der Innenkante des Fenster-/Türflügels anbringen.

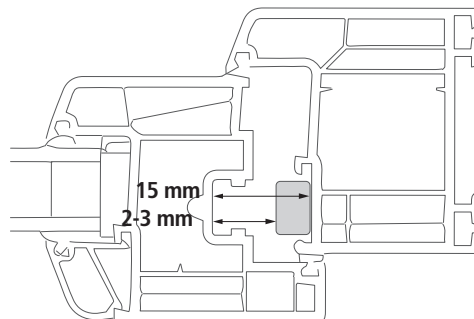

5.2.2 Mit Klebestreifen montieren

Das Gerät wird mit den doppelseitigen Klebestreifen im Fenster-/Türrahmen montiert.

- ⇒ Die Inbetriebnahme ist durchgeführt.
 - ⇒ Der Montageort ist ausgewählt (vgl. „Montageort auswählen“ auf Seite 7).
1. Die Schutzfolie von einer Seite des doppelseitigen Klebestreifens entfernen.
 2. Den doppelseitigen Klebestreifen auf der Rückseite des Fenster- und Türkontaktes ausrichten und festdrücken (vgl. Abb. unten).

 Bei einer Montage mit Klebestreifen, muss der Untergrund des Montageortes glatt, eben, unbeschädigt, sauber, fett- und lösungsmittelfrei sein.

3. Die Schutzfolie von der zweiten Seite des Klebestreifens entfernen.
4. Den Fenster- und Türkontakt am Montageort ausrichten und festdrücken.



6 Bedienung

Eine Bedienung am Gerät selber ist nicht möglich. Einstellungen und Zuordnungen erfolgen über die wesmartify App.

7 Anzeigen

7.1 Statusanzeigen

Anzeige	Bedeutung	Bedeutung
Langes, grünes Leuchten	Vorgang bestätigt	Bestätigung vorgenommener Einstellung/Übertragung.
1x oranges, 1x grünes Leuchten (nach Einlegen der Batterie)	Testanzeige	Warten bis das Gerät bereit ist.
Kurzes, oranges Blinken	Funkübertragung	Warten bis die Übertragung beendet ist.
Kurzes, oranges Blinken (alle 10 sek.)	Anlernmodus aktiv	Die letzten vier Ziffern der Geräte-Seriennummer eingeben.

7.2 Fehleranzeigen

Anzeige	Bedeutung	Lösung
Kurzes, oranges Leuchten (nach Empfangsmeldung)/Symbol  in der App.	Batterien leer	Batterien wechseln.
Langes, rotes Leuchten	Übertragungsfehler, Sendelimit erreicht (Duty Cycle)	<ul style="list-style-type: none"> • Den Befehl erneut senden, bei Duty Cycle überschreitung nach spätestens einer Stunde. • Gerät auf einen Defekt überprüfen, z. B. mechanische Blockade. • Funkstörungen beseitigen.
6x langes rotes Blinken	Gerät defekt	<ul style="list-style-type: none"> • Die Anzeige in der App beachten. • Das Gerät durch einen Fachhändler überprüfen lassen. • Das Gerät austauschen.

8 Batterien wechseln

Durch Blinkcodes am Gerät oder dem Symbol  in der wesmartify App wird eine geringe Batteriespannung signalisiert. Die Batterien durch neue ersetzen:

1. Die Verriegelung des Gerätes nach unten drücken und die Abdeckkappe nach unten abziehen (vgl. „Gerät anlernen“ auf Seite 6).
2. Die leeren Batterien entnehmen.
3. Neue Batterien des Typs 1,5 V LR03/Micro/AAA einlegen und ggf. Blinkfolgen beachten (vgl. „Anzeigen“ auf Seite 8).
4. Abdeckkappe wieder auf Elektronikinheit setzen.
 - ✓ Das Gerät führt für ca. 2 Sekunden einen Selbsttest durch.
 - ✓ Das Gerät führt eine Initialisierung durch.
 - ✓ Die Testanzeige leuchtet orange und grün.

9 Reinigen

Das Gerät mit einem weichen, sauberen, trockenen und fusselfreien Tuch reinigen. Für die Entfernung von stärkeren Verschmutzungen kann das Tuch leicht mit lauwarmem Wasser angefeuchtet werden. Für die Reinigung ein lösungsmittelfreies Reinigungsmittel verwenden.

10 Werkseinstellung herstellen

Durch Herstellen der Werkseinstellungen gehen alle vorgenommenen Einstellungen verloren.

1. Das Gerät aus der wesmartify App löschen.
 2. Die Abdeckkappe abziehen.
 3. Die Batterie entnehmen.
 4. Die Batterie entsprechend der Markierung in das Batteriefach wieder einsetzen. Gleichzeitig die Systemtaste (vgl. „Geräteübersicht“ auf Seite 5) für 4 Sekunden gedrückt halten, bis die LED schnell orange blinkt.
 5. Die Systemtaste loslassen.
 6. Die Systemtaste weitere 4 Sekunden drücken, bis die LED grün aufleuchtet.
 7. Die Systemtaste wieder loslassen.
- ✓ Das Gerät führt einen Neustart durch.
✓ Die Werkseinstellungen sind wiederhergestellt.

11 Außerbetriebnahme

1. Sicherstellen, dass das Gerät aktiviert ist.
2. Das Gerät aus der wesmartify App löschen.
3. Die Abdeckkappe abziehen.
4. Die Batterie entnehmen.
5. Das Gerät demontieren und ordnungsgemäß entsorgen.

12 Entsorgen



Gerät nicht im Hausmüll entsorgen! Elektronische Geräte sind entsprechend der Richtlinie über Elektro- und Elektronik-Altgeräte über die örtlichen Sammelstellen für Elektronik-Altgeräte zu entsorgen.

Dieses Handbuch ist urheberrechtlich geschützt. Alle Rechte vorbehalten. Es darf weder ganz noch teilweise ohne vorheriges Einverständnis des Herstellers kopiert, reproduziert, gekürzt oder in irgendeiner Form übertragen werden, weder mechanisch noch elektronisch. © 2017



